



COMPRESSEURS
TWKL-200-10/2
Compresseur d'air 200 L

TWKL-200-10/2

**MANUEL D'INSTALLATION,
D'UTILISATION ET MANUEL
D'ENTRETIEN**



*Lisez soigneusement ce manuel.
Suivez scrupuleusement les instructions.*

Table des matières

1. Généralités	1
2. Identification du manuel d'utilisation	1
3. Données techniques	1
4. Modification du produit	2
5. Informations relatives à la sécurité	2
5.1 Consignes de sécurité	2
6. Spécification technique	4
6.1 Description de la machine	4
7. Construction et installation	5
7.1 Remarques générales	5
7.2 Instructions de montage	5
7.3 Démarrage	6
7.4 Arrêt	6
7.5 Réglage du dispositif pneumatique	6
8. Mise en service	7
8.1 Mesures de sécurité	7
9. Dépannage.....	8
10.Maintenance.....	9
10.1 Contrôle et entretien quotidiens.....	9
10.2 Vérification et entretien hebdomadaires.....	9
10.3 Contrôle et maintenance mensuels.....	9
10.4 Contrôle et entretien annuels.....	9
10.5 Vérification du niveau d'huile.....	9
11. Annexe	10
11.1 Schéma du circuit.....	10



TRUCS ET ASTUCES



Dans la rubrique "Trucs et Astuces", nous vous montrons des solutions simples, en vidéo, pour travailler encore plus efficacement avec vos produits TWIN BUSCH®. Notre spécialiste technique vous explique les gestes exacts.

<https://www.twinbusch.fr/Trucs-et-Astuces/:74.html>

24/7 Service Center :



Notre **24/7 Self-Service Center** est un site web mobile pour l'autodiagnostic en cas de problèmes avec votre plateforme élévatrice, votre démonte-pneus ou votre équilibreuse TWIN BUSCH®. Nous vous y proposons une vaste collection de vidéos traitant d'une multitude de sujets pertinents concernant votre produit TWIN BUSCH®, du réglage fin au remplacement de composants en passant par la maintenance.

Avec le **24/7 Self-Service Center**, vous disposez d'un outil polyvalent qui vous permet d'apprendre à entretenir et à réparer vous-même votre plate-forme élévatrice, votre démonte-pneus ou votre équilibreuse TWIN BUSCH®.

Pour ouvrir la page sur votre appareil mobile, veuillez visiter [twinbusch.com/qr](https://www.twinbusch.com/qr) ou scannez le code QR ci-contre.

Pour les ponts élévateurs TWIN BUSCH® livrés à partir de mi-2020, vous trouverez également le code QR sur un autocollant apposé sur le boîtier de commande.

1. Généralités

Le compresseur d'air horizontal **TWKL-200-10/2** est entièrement équipé d'un clapet anti-retour, d'un réducteur de pression, d'un pressostat réglable avec interrupteur MARCHE/ARRÊT, y compris protection du moteur et décharge au démarrage, d'une soupape de sécurité, d'un manomètre, d'un robinet à boisseau sphérique et d'une purge de condensat.

Tous les documents nécessaires à la délivrance du certificat de contrôle de la chaudière sont inclus dans la livraison.

Spécificités du produit :

- **1A Qualité de fabrication**
- Production conforme à la **norme ISO 9001**
- Groupe 2 cylindres
- Chaudière de 200 litres

2. Identification du manuel d'utilisation

Mode d'emploi du **TWKL-200-10/2**

de la TWIN BUSCH® GmbH,
Ampèrestraße 1,
D-64625 Bensheim

TWIN BUSCH® France Sarl
6, Rue Louis Armand
67620 Soufflenheim

Téléphone : +49 6251-70585-0
Télécopieur : +49 6251-70585-29
Internet : www.twinbusch.de
Email : info@twinbusch.de

Téléphone : +33 (0) 3 88 94 35 38
Internet : www.twinbusch.fr
Email : info@twinbusch.fr

État : -01, 05.03.2026

Fichier : TWKL-200-10-2_Manuel_d'utilisation_compresseurs_fr_01_20260305.pdf

3. Données techniques

Longueur / Largeur / Hauteur (mm)	1550 x 560 x 1000
Puissance d'aspiration	420 L/min
Tension d'entraînement	230 V
Pression de travail	10 bar
Performance	2,2 kW
Poids env.	124 kg
Environnement de travail (intérieur)	Température de travail : +5°C à +40°C Humidité rel. Humidité de l'air : 85 %

4. Modification du produit

L'utilisation non conforme, ainsi que les modifications, transformations et ajouts au compresseur d'air et à tous ses composants non approuvés par le fabricant ne sont pas autorisés. Le fabricant décline toute responsabilité en cas d'installation, d'utilisation ou de surcharge non conforme. De même, la certification CE et la validité du rapport d'expertise sont annulées par l'utilisation non conforme.

Si vous souhaitez apporter des modifications, veuillez contacter au préalable votre revendeur ou le personnel spécialisé de TWIN BUSCH® GmbH.

5. Informations relatives à la sécurité

Lisez attentivement le manuel d'utilisation avant de mettre le compresseur d'air en service. Conservez les instructions pour pouvoir vous y référer ultérieurement. Suivez scrupuleusement les instructions afin d'obtenir les meilleures performances de la machine et d'éviter tout dommage dû à une faute personnelle.

Vérifiez soigneusement que toutes les connexions et tous les composants ne sont pas endommagés.

5.1 Consignes de sécurité

Nous déclinons toute responsabilité en cas de dommages dus à une installation et une utilisation incorrectes, à une surcharge ou à des conditions de sol inappropriées.

- Lire et comprendre toutes les consignes de sécurité avant d'utiliser l'appareil.
- Seul le personnel formé doit utiliser la machine.
- Assurez-vous que la machine ne fonctionne qu'à sa pression nominale et que l'opérateur est informé de cette situation.
- Tous les dispositifs de pression d'air raccordés à la machine doivent être étalonnés pour une pression nominale au moins égale à la pression nominale de la machine.
- Si plusieurs compresseurs sont connectés simultanément au système d'air comprimé, chaque machine doit être équipée d'un clapet anti-retour de manière à empêcher l'air de revenir dans la machine par les robinets de sortie.
- L'air comprimé ne doit en aucun cas être utilisé pour respirer.
- Les opérateurs doivent toujours porter des vêtements de protection appropriés lorsqu'ils travaillent avec de l'air comprimé.
- Tous les éléments sous pression, y compris les tuyaux d'air comprimé, doivent être inspectés régulièrement. Ils ne doivent présenter aucun signe de détérioration et ne doivent être utilisés que conformément au manuel d'utilisation ou à l'usage prévu.
- Si l'air comprimé circule dans des espaces fermés, il faut veiller à ce que le refroidissement nécessaire soit assuré.
- Avant toute intervention, entretien ou réparation sur la machine, le système d'air comprimé doit être entièrement vidé. En outre, la machine doit être protégée contre tout démarrage accidentel.
- Protégez votre corps de tout contact avec l'air comprimé.
- La soupape de sécurité du réservoir d'air doit être contrôlée régulièrement conformément aux instructions ci-dessous.

- La machine ne doit pas être utilisée dans un environnement contenant des gaz ou des vapeurs explosifs.
- Lorsque vous utilisez de l'air comprimé pour le nettoyage, il convient de redoubler de prudence. Utilisez donc des lunettes de protection.
- Les dispositifs de sécurité, les couvertures de protection, les isolations thermiques et acoustiques ne doivent pas être enlevés.
- Portez des vêtements de travail adaptés.

5.2 Avertissements

Tous les avertissements ont pour but de s'assurer que l'utilisateur utilise l'appareil de manière sûre et appropriée.

Veuillez lire attentivement les signes et mémoriser leur signification pour les opérations futures.



Avant utilisation Instructions et consignes de sécurité lire attentivement !



Attention : Surface chaude !



Ne marchez pas sur les robinets de réglage ou autres éléments du système de pression !

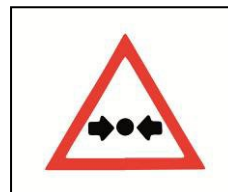

La machine est sous pression !

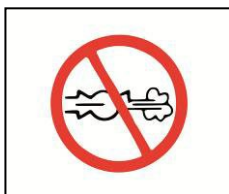

N'ouvrez pas le robinet de sortie sans avoir installé le tuyau d'air !



Fonctionnement automatique !

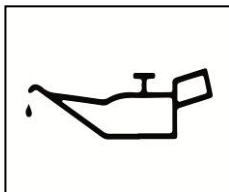

Pour faire l'appoint d'huile de compresseur.



N'ouvrez pas les capots lorsque le compresseur est en marche !

6. Spécification technique

6.1 Description de la machine

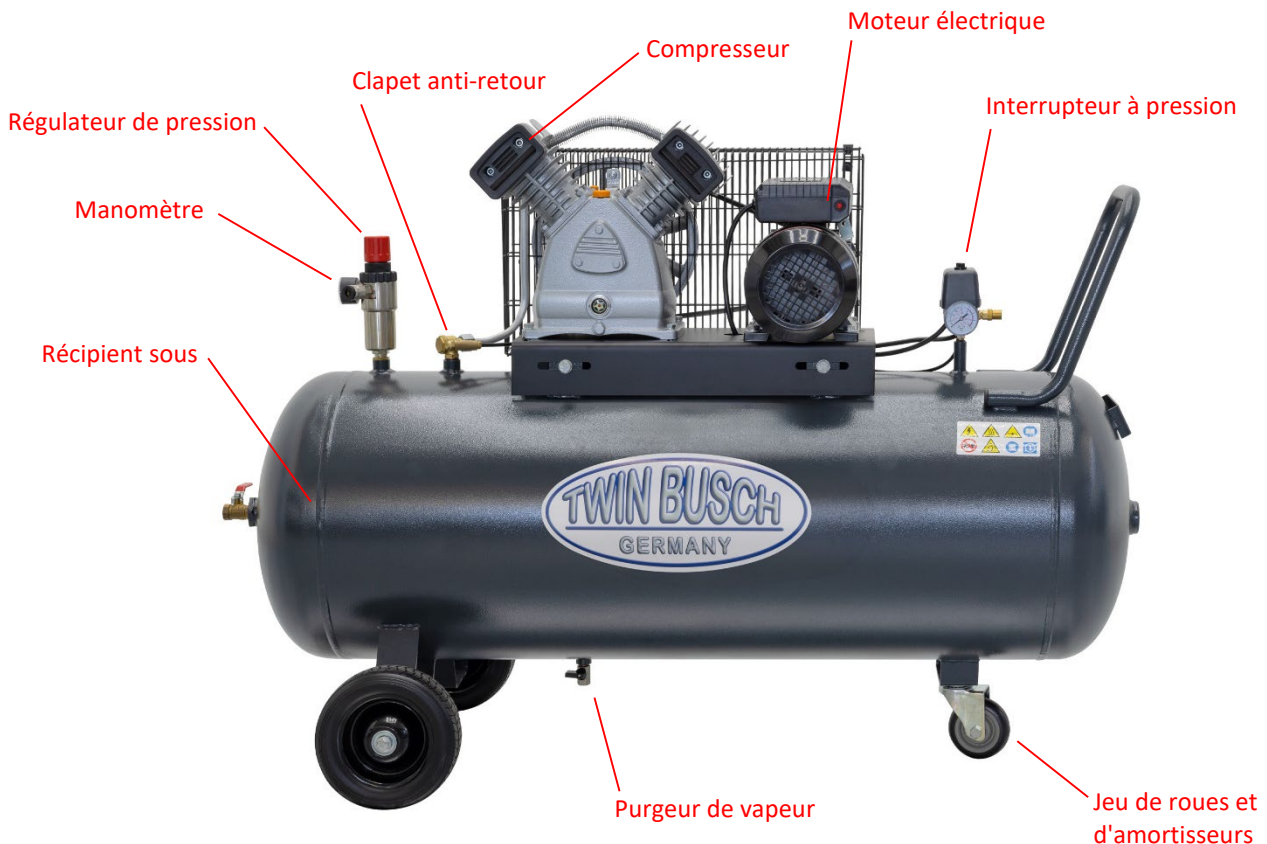

Description	Fonction
Compresseur	Le compresseur est prévu pour produire de l'air comprimé. Les zones de friction du compresseur sont lubrifiées avec de l'huile.
Moteur électrique	Le moteur électrique est l'entraînement du compresseur.
Récipient sous pression	Le réservoir de pression sert à contenir l'air comprimé, à éliminer les variations de pression, à séparer les condensats ; il sert de support sur lequel sont montés les éléments du compresseur.
Boîtier de protection	Le boîtier de protection protège contre les contacts accidentels avec les pièces mobiles d'entraînement de l'installation.
Interrupteur à pression	Le pressostat met en marche et arrête le compresseur en mode automatique.
Manomètre	Le manomètre sert à contrôler la pression dans le réservoir sous pression.
Soupape de sécurité	La soupape de sécurité est chargée de maintenir la pression maximale dans le réservoir et est réglée sur la pression de déclenchement si la pression de consigne est dépassée de plus de 10 %.
Clapet anti-retour	Le clapet anti-retour garantit le flux d'air dans le sens du compresseur vers le réservoir.
Purgeur de vapeur	Le purgeur de condensat sert à éliminer le condensat et l'huile du réservoir.
Régulateur de pression	Le régulateur de pression sert à réduire la pression dans les appareils pneumatiques raccordés et constitue un dispositif supplémentaire.

7. Construction et installation

7.1 Remarques générales

- Le compresseur doit être installé de manière à ce que la distance minimale entre le plafond et le mur le plus proche soit de 40 cm.
- Pour le transport, utilisez uniquement des moyens de levage et de transport appropriés. Lors du transport, veillez à ne pas endommager le robinet de sortie.
- Il faut prévoir une alimentation en air suffisante pour le refroidissement et l'aspiration vers le compresseur. L'air ne doit pas contenir de substances inflammables ou explosives.
- Les commandes, les points d'entretien, la robinetterie et les raccords de tuyauterie du réservoir sous pression doivent être accessibles.
- Des armoires de premiers secours et des extincteurs portatifs doivent être installés à proximité de la machine afin d'être à portée de main en cas de situation d'urgence, comme une blessure ou un incendie.
- Lorsque le compresseur est en marche, il ne doit pas être transporté ni déplacé.

Remarque : Contrôlez la machine avant chaque mise sous tension, y compris tous ses dispositifs de sécurité et ses protections. Les défauts constatés sur la machine doivent être corrigés avant toute nouvelle mise sous tension !

7.2 Instructions de montage

- 1) Placez le compresseur sur une surface horizontale plane. L'installation du compresseur ne nécessite pas de fondations ou d'ancrages spéciaux. Lors de l'installation et de la mise à niveau, veillez à respecter les distances minimales par rapport aux murs et aux autres installations afin de faciliter l'accès pour l'entretien et les réparations. Veillez à ce que l'accès à l'interrupteur, à l'alimentation en air et au purgeur de condensat soit libre.
- 2) Branchez le compresseur sur le réseau électrique. Lors du raccordement au réseau électrique, utilisez le raccord pneumatique et les conduites d'air flexibles répondant aux exigences correspondantes (la section, la pression et la température requises).
La variation de tension autorisée est de +/- 10 % de la valeur de consigne, la variation de fréquence autorisée du courant est de +/- 1 % de la valeur de consigne. La chute de tension entre la source d'alimentation et le moteur électrique ne doit pas être supérieure à 5 % de la valeur de consigne.

Attention : lors du raccordement électrique, l'ordre des phases a une importance particulière, car il détermine le sens de rotation du moteur électrique. Ce sens est indiqué par la flèche sur le couvercle du ventilateur du moteur électrique. La rotation de l'arbre du moteur électrique dans le sens inverse peut entraîner une panne du compresseur.

- 3) Pour le contrôle du sens de rotation
 - a) Vérifiez que l'interrupteur sur le pressostat est en position éteinte "OFF".
 - b) Branchez le câble d'alimentation sur le réseau électrique ou insérez la fiche du câble d'alimentation du compresseur sur le réseau électrique.
 - c) Assurez-vous de l'alimentation électrique.

- d) Démarrez le compresseur à l'aide de l'interrupteur situé sur le pressostat et arrêtez-le immédiatement.
- e) Si la poulie du ventilateur du compresseur tourne dans le sens de la flèche, le sens de rotation est correct, sinon il est nécessaire d'inverser deux phases sur la connexion.

7.3 Démarrage

Remarque : le compresseur est mis en marche par le pressostat.

Avant le premier démarrage, ainsi qu'avant chaque début de travail, vérifiez

- le câble de raccordement et la mise à la terre ne sont pas endommagés
- Vérifiez que la grille de protection de la courroie trapézoïdale n'est pas endommagée.
- La fixation des roues et des amortisseurs du compresseur.
- Les raccords de tuyaux.
- Le fonctionnement de la soupape de sécurité.
- Le niveau d'huile dans le carter du compresseur.
- Après le démarrage, le compresseur doit fonctionner sans charge (avec le robinet de sortie ouvert) pendant quelques minutes pour être lubrifié. Ensuite, fermez le robinet et attendez que la pression maximale soit atteinte.

7.4 Arrêt

- Arrêtez le compresseur à l'aide du pressostat. Pour ce faire, vous devez basculer l'interrupteur sur "OFF". Ensuite, le moteur électrique s'arrêtera, la baisse de pression se fera à partir de la conduite d'air et du compresseur.
- Réduire la pression dans le réservoir sous pression jusqu'à la pression atmosphérique.
- Ensuite, débranchez la fiche du réseau électrique.

7.5 Réglage du dispositif pneumatique

- 1) Connectez l'appareil pneumatique au régulateur de pression.
- 2) Déverrouillez le levier du régulateur de pression en le tirant vers le haut.
- 3) Lorsque la vanne est ouverte, réglez la pression souhaitée en tournant le levier dans le sens "+" pour augmenter la pression ou dans le sens "-" pour la réduire.
- 4) Après avoir vérifié la valeur de pression réglée sur le manomètre, bloquez le levier en appuyant dessus.

8. Mise en service

8.1 Mesures de sécurité

- a) Si les dispositifs de sécurité sont défectueux ou présentent des anomalies, l'appareil ne doit en aucun cas être mis en service !
- b) Vérifiez que toutes les connexions sont bien serrées et qu'elles fonctionnent correctement.
- c) Vérifiez la tension de la courroie.
- d) Vérifiez que le sens de rotation est correct.
- e) Vérifiez le fonctionnement du pressostat. Vérifiez qu'il s'arrête à la pression définie.
- f) Vérifiez la soupape de sécurité. Selon le type de soupape, soit en desserrant et en resserrant le contre-écrou, soit en tirant sur la bague.
- g) Lorsque l'alimentation secteur est rétablie après une panne, le compresseur se remet automatiquement en marche.

9. Dépannage

Attention : n'hésitez pas à contacter le personnel spécialisé de TWIN BUSCH® GmbH si vous ne pouvez pas résoudre vous-même une erreur qui s'est produite. Nous nous ferons un plaisir de vous aider à résoudre votre problème.

Dans ce cas, documentez l'erreur et envoyez-nous des photos et une description précise de l'erreur afin que nous puissions identifier la cause et y remédier le plus rapidement possible.

Le tableau suivant répertorie les erreurs possibles, leur cause et la procédure de dépannage associée pour une identification et une résolution plus rapides.

PROBLÈME	CAUSE	SOLUTION
Diminution des performances du compresseur.	Encrassement du filtre à air.	Nettoyez ou remplacez l'élément filtrant.
	Fuite au niveau des conduites de ventilation.	Déterminez l'endroit de la fuite, colmatez le raccord et remplacez la conduite de ventilation.
	Glissement de la courroie en raison d'une tension insuffisante ou d'un encrassement.	Tendez la courroie et nettoyez-la.
Perte d'air du réservoir vers la conduite d'air - un sifflement constant lors de l'arrêt du compresseur.	La pénétration de l'air du réservoir dans la conduite d'air en raison de l'usure du clapet anti-retour ou de la pénétration de corps étrangers dans le clapet.	Nettoyez la vanne.
L'arrêt du compresseur pendant le travail, la surchauffe du moteur.	Niveau d'huile insuffisant dans le carter du compresseur.	Vérifiez la qualité et le niveau de l'huile, ajoutez de l'huile si nécessaire.
	Durée de fonctionnement trop longue du compresseur (durée de fonctionnement à plus de 60 %) à la pression et à la consommation maximales - Déclenchement de la protection du moteur.	Réduisez la charge du compresseur et la consommation d'air. Redémarrez le compresseur.
Arrêt du compresseur pendant le travail.	Des perturbations dans le circuit électrique.	Vérifiez le circuit électrique.
Les vibrations pendant le travail. Le fonctionnement irrégulier du moteur. Après l'arrêt au redémarrage, le moteur ronronne, le compresseur ne démarre pas.	Absence de tension sur une phase du circuit électrique.	Vérifiez le circuit électrique.
Beaucoup d'huile dans l'air comprimé et dans le réservoir.	Le niveau d'huile dans le carter est trop élevé.	Réduisez le niveau d'huile jusqu'au niveau cible.

10. Maintenance

Un entretien régulier, simple et peu coûteux garantit un fonctionnement normal et sûr de l'appareil. La fréquence d'entretien de votre machine dépend des conditions ambiantes, du degré de pollution et, bien sûr, de l'utilisation et de la charge.

Éteignez le compresseur avant d'effectuer toute opération d'entretien ou de réparation sur le compresseur. Protégez-le contre tout démarrage accidentel (en le débranchant de l'alimentation électrique) et relâchez la pression du compresseur. **Attention : le circuit de refoulement du compresseur contient de l'huile chaude !**

10.1 Contrôle et entretien quotidiens

- Vérifiez le niveau d'huile. Changez l'huile après environ 50 heures de fonctionnement.
- Vérifiez l'étanchéité des raccords de la gaine d'air.
- Vérifiez l'évacuation des condensats à la fin de l'opération.
- Vérifiez (après les 8 premières heures et après 50 heures) le couple de serrage des vis de culasse du bloc-pistons.

10.2 Vérification et entretien hebdomadaires

- Vérifiez le filtre à air. Nettoyez la cartouche filtrante toutes les 50 heures environ. Remplacez immédiatement les cartouches filtrantes endommagées !
- Contrôlez et, si nécessaire, resserrez les raccords vissés.
- Contrôlez et resserrez la poulie si nécessaire.

10.3 Contrôle et maintenance mensuels

- Contrôlez la tension de la courroie trapézoïdale.
- Contrôler régulièrement le serrage des raccords vissés.

10.4 Contrôle et entretien annuels

- Remplacez le filtre à air.
- Effectuez une vidange d'huile.
- Nettoyez le clapet anti-retour en le soufflant ou en le ventilant.
- Contrôlez les vannes.

10.5 Vérification du niveau d'huile

Vérifiez le niveau d'huile tous les jours avant de commencer à travailler. Le niveau d'huile du corps de piston doit se situer dans le repère rouge du voyant. Si nécessaire, ajoutez de l'huile de compresseur jusqu'à l'état souhaité. En cas de changement de couleur de l'huile (blanchiment, apparition d'eau, assombrissement, surchauffe importante), il est recommandé que l'huile ne s'écoule pas des fixations et ne se dépose pas sur les surfaces extérieures du compresseur.

Si vous respectez les intervalles d'entretien et les activités de maintenance mentionnés ci-dessus, votre machine restera en bon état et les dommages et accidents continueront d'être évités.

11. Annexe

11.1 Schéma du circuit

50 Hz, 220 V (230 V)

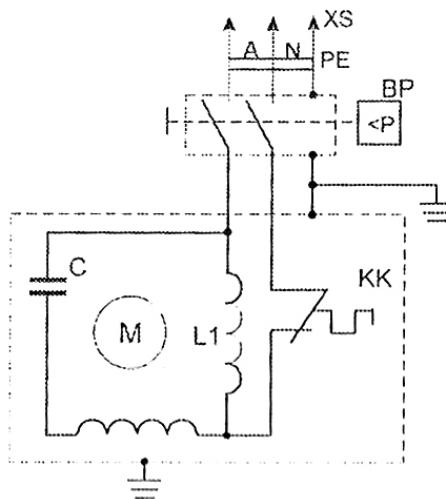

- BP - Pressure switch
- C - Condensateur (50 mkPh, 450 V)
- M - Motor
- XS - Connecteur
- KK - Relais thermiques 16 A
250 VAC

3 ~ 50 Hz, 380 V (400 V)

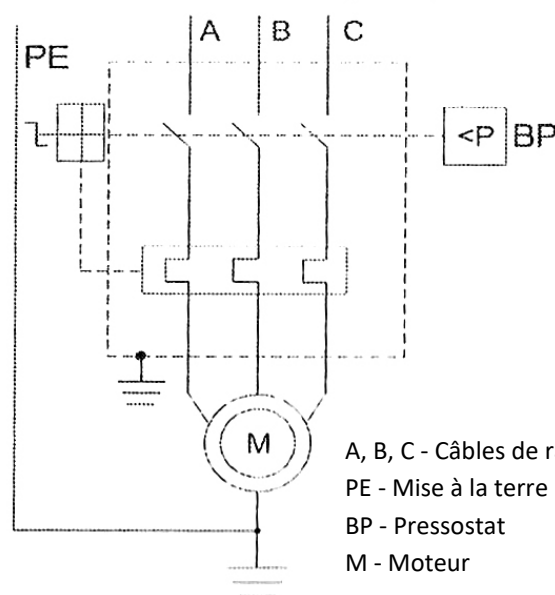

- A, B, C - Câbles de raccordement au réseau d'alimentation
- PE - Mise à la terre
- BP - Pressostat
- M - Moteur



Vous trouverez d'autres produits sur:

twibusch.fr

Twin Busch France Sarl
6, Rue Louis Armand
F-67620 Soufflenheim

Tél.: +33 (0) 3 88 94 35 38
E-mail: info@twibusch.fr
Site web: www.twibusch.fr

Les données techniques et illustrations fournies dans le mode d'emploi ne sont pas contractuelles. Nos produits sont sujets à des modifications techniques, de sorte que l'état de livraison peut différer.